

STORTI

ストルティ TMRバーチカルオーガーミキサー

DUNKER T1 / T2 series

DUNKER-T1-80B / 100B / 120SB / 120LB / 140B / 170B / 200B

DUNKER-T2-160B / 180B / 210B / 240SB / 240LB / 270B / 300B / 330B



dunker
T1/T2 series



エム・エス・ケー農業機械株式会社

■ シンプルでありながら優れた攪拌



日本仕様は上記写真の電磁ハルプ式コントローラーが標準装備されており、ゲートの上げ下げ、コンベアのスタート・ストップ、回転方向、緊急停止などがスイッチ一つで操作可能です。



マニュアル式電子計量器が標準装備されています(型式:DG400)。



標準仕様のフロント両側排出コンベア

長さ
80B、100B、120SB
1,900mm
120LB、140B、170B、200B
2,200mm



ダンカー T1ミキサーは、ミキサー販売で長年実績を誇るSTORTI社で、幾多もの試験を経て証明された信頼性と頑丈な設計、他社にはない特長があります。

- ノウハウを生かした攪拌技術
- わかりやすい操作
- 少ないメンテナンス

高い細断性能のカッターブレードが、攪拌が困難な飼料を投入しても素早く混ぜ合わせるので、高品質の給餌用飼料を作ることができます。短時間の作業で、搾乳牛、乾乳牛、肥育牛の飼養に必要な混ざりの良い、柔らかく均質な飼料が出来上がります。牛舎の規模に合わせ、数ある容量(8-10-12S-12L-14-17-20m³)からお選び頂けます。

油圧調整式の4段階カウンターブレード
※DUNKER-T1-80B、100B、120SBモデルでは手動調整式

フレームは耐久性のある構造で、過酷な作業条件下でも十分に機体を支えられるよう設計されています。

■ カutting装置

■ オーガーに取り付けられているブレードの数

モデル：80B、100B、120SB・・・8枚
120LB、140B・・・9枚
170B・・・10枚
200B・・・11枚

■ タングステン加工カuttingブレード

カuttingブレードは、熱に強く硬度が高いという、優れた特性のタングステンで加工されており、高い耐久性により、長期にわたって使用できます。ボルト留めされているので、交換が簡単にできます。



■ 主要諸元表

DUNKER - T1-80B
DUNKER - T1-100B
DUNKER - T1-120SB

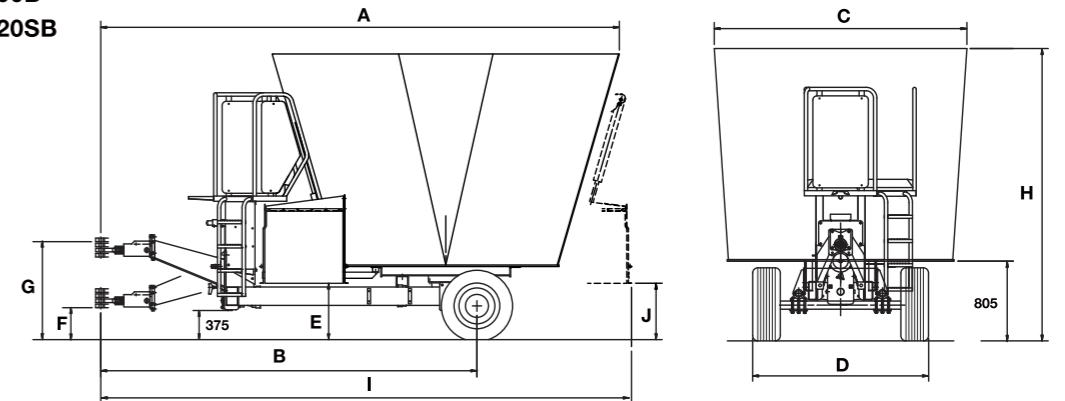

DUNKER - T1-120LB
DUNKER - T1-140B
DUNKER - T1-170B
DUNKER - T1-200B

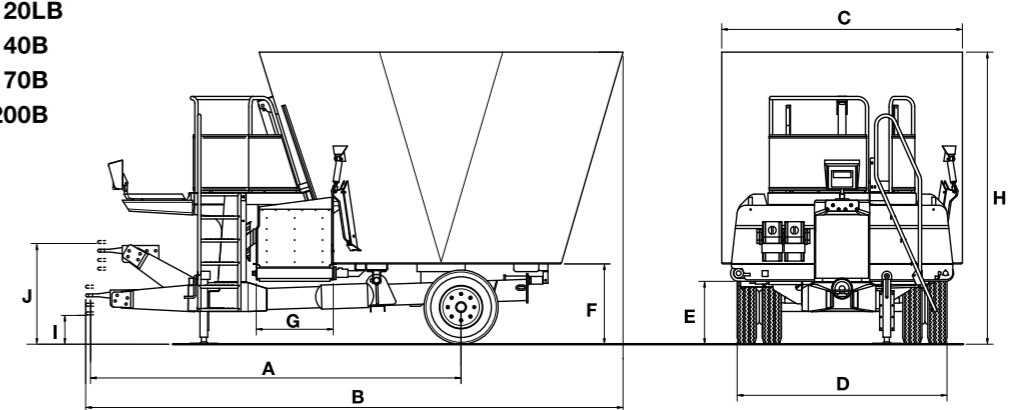

販売型式	容量	A	B	C	D	E	F	G	H	I	J	所要馬力	本体重量	最大積載時重量
	m ³	mm	mm	mm	mm	mm	mm	mm	mm	mm	mm	kW-HP	kg	kg
DUNKER-T1-80B	8	4,965	3,680	2,270	1,720	640	405	1,050	2,510	5,195	640	42 - 57*	3,735**	6,500
DUNKER-T1-100B	10	5,030	3,680	2,450	1,720	640	405	1,050	2,735	5,195	640	50 - 68*	3,885**	6,500
DUNKER-T1-120SB	12	5,115	3,680	2,490	1,720	640	405	1,050	3,020	5,195	640	57 - 77*	4,035**	6,500
DUNKER-T1-120LB	12	3,785	5,630	2,500	2,190	640	830	800	2,750	430	945	60 - 81*	4,800**	11,300
DUNKER-T1-140B	14	3,785	5,630	2,500	2,190	640	830	800	2,990	430	945	60 - 81*	5,000**	11,300
DUNKER-T1-170B	17	3,785	5,630	2,900	2,190	640	830	800	3,150	430	945	66 - 90*	5,500**	11,300
DUNKER-T1-200B	20	3,785	5,630	2,900	2,190	640	830	800	3,475	430	945	74 - 110*	5,700**	11,300

*所要馬力は積載量によって異なります。

**ミキサー内が空の時のおおよその重量であり、取り付けオプションによって異なります。

※本カタログ内の仕様・装備品は絶え間ない技術改良により予告なく変更する事があります。
※本カタログは全世界に向けて発行されているものを使用しているため、国内向けの仕様、数値、標準仕様、オプション品については弊社支社・営業所へお問合せください。
※いくつかの安全ガード、保安部品は撮影のため外されている事がありますのでご了承ください。

■ 2軸のオーガーで、メリットも2倍

農作業現場で数々のテストを行い、その豊富な経験から、独自の技術で開発されたタンクは、どんな飼料でもスピード細断と攪拌を行い、上下に動かしながら、効率的に循環させる内部構造で、他のメーカーと一線を画しています。そのため、ダンカーT2シリーズは、同じ容積でも他機種より多くの飼料を投入でき、攪拌することができます。

■ 豊富な容量バリエーションを取りそろえたダンカーT2シリーズ

16m³、18m³、21m³、24m³、27m³、30m³、33m³と幅広い容量のモデルをご用意しています。



前方ベルトコンベア排出が標準装備です。ベルトの回転方向は正回転・逆回転が選択できるので、左右いずれにも排出可能です。



標準装備のパーキングスタンドは、高さを手動で調整できます。

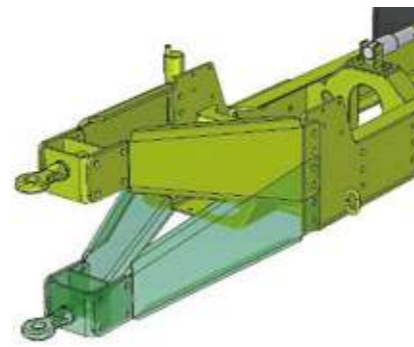

お持ちのトラクターに合わせてドローバーの高さを調整することができます。

■ 大容量のダンカーT2シリーズ

今日の酪農経営を考え、常に新製品の開発を進めてきたダンカーT2に大容量(24, 27, 30, 33m³)シリーズが仲間入りしました。大容量にもかかわらず、ミキサーの幅や高さは最小限に抑え、限られたスペースでも小回りが利いて、作業に無駄がありません。



上図：タンク内の飼料が上下に移動しながら、細断・攪拌されるので、品質を保ったまま、素早く、均質な飼料を製造します。

■ カutting装置

■ オーガーに取り付けられているブレードの数

モデル:T2-160B/180B/240LB	7枚
T2-210B/240SB	8枚
T2-270B	9枚
T2-300B/330B	10枚

※上記はオーガー1本あたりの枚数



■ TMRを科学的アプローチで試みたストルティの技術

牛が好む飼料というのは、高品質の混合飼料であると同時に、その飼料を製造するTMRシステムの性能が高いという証でもあります。ストルティのミキサーは、理想的なTMR飼料の製造を目指す日々の研究から、栄養豊富な原料を素に、牛の嗜好性が高く、適度な反芻を促す形状の飼料を作ります。そして、ルーメン発酵をうまくコントロールし、繊維質の消化力を高めます。牛の健康を促進させ、泌乳量の増加が期待されます。



リモートコントロール標準装備

2スピードギアボックス標準装備

ギアは2段階に設定が可能で、飼料に合わせた攪拌作業・タンク内の清掃作業が行えます。

■ 主要諸元表

DUNKER - T2-160B
DUNKER - T2-180B
DUNKER - T2-210B
DUNKER - T2-240SB

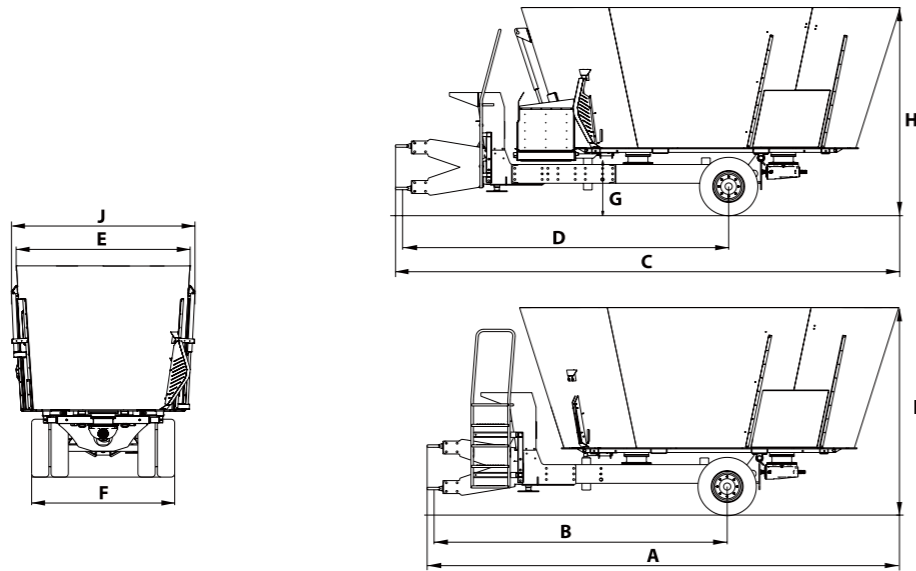

販売型式	容量	A	B	C	D	E	F	G	H	I	J	所要馬力	本体重量	最大積載時重量
	m ³	mm	mm	mm	mm	mm	mm	mm	mm	mm	mm	kW-HP	kg	kg
DUNKER-T2-160B	16	6,500	4,080	6,970	4,540	2,400	2,025	765	2,705	2,660	2,570	56 - 75*	5,860**	12,600
DUNKER-T2-180B	18	6,560	4,080	7,030	4,540	2,440	2,025	765	2,885	2,840	2,570	60 - 81*	6,060**	12,600
DUNKER-T2-210B	21	6,720	4,080	7,360	4,720	2,450	2,180	875	3,080	3,080	2,590	66 - 90*	7,100**	16,000
DUNKER-T2-240SB	24	6,780	4,080	7,420	4,720	2,480	2,180	875	3,320	3,365	2,590	70 - 95*	7,720**	16,000

*所要馬力は積載量によって異なります。

**ミキサー内が空の時のおおよその重量であり、取り付けオプションによって異なります。

DUNKER - T2-240LB
DUNKER - T2-270B

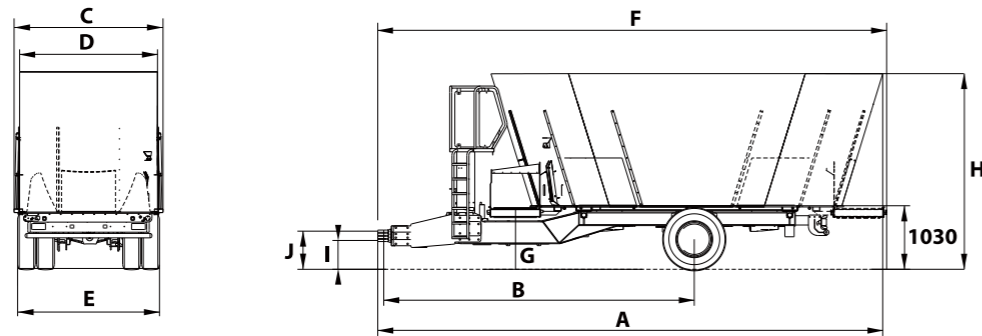

DUNKER - T2-300B
DUNKER - T2-330B

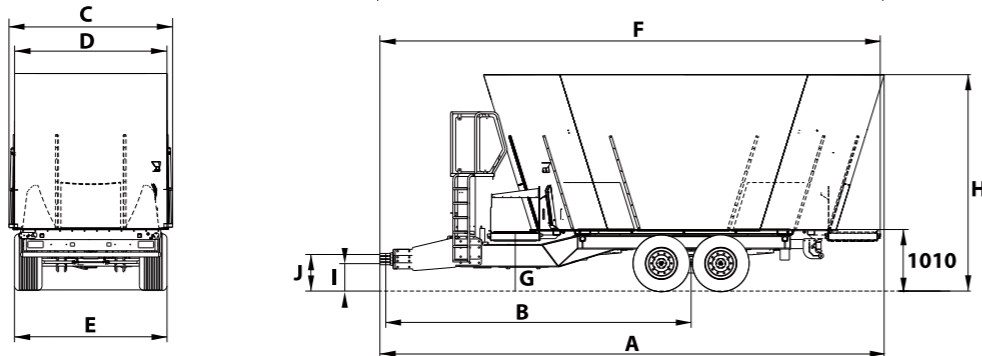

販売型式	容量	A	B	C	D	E	F	G	H	I	J	所要馬力	本体重量	最大積載時重量
	m ³	mm	mm	mm	mm	mm	mm	mm	mm	mm	mm	kW-HP	kg	kg
DUNKER-T2-240LB	24	8,145	5,030	2,700	2,500	2,510	8,210	960	2,970	465	610	82 - 110*	9,950**	17,500
DUNKER-T2-270B	27	8,145	5,030	2,700	2,500	2,510	8,210	960	3,155	465	610	82 - 110*	10,150**	17,500
DUNKER-T2-300B	30	8,200	5,030	2,700	2,500	2,510	8,210	950	3,340	450	600	104 - 140*	10,750**	22,500
DUNKER-T2-330B	33	8,270	5,030	2,700	2,500	2,510	8,210	950	3,565	450	600	104 - 140*	11,000**	22,500

*所要馬力は積載量によって異なります。

**ミキサー内が空の時のおおよその重量であり、取り付けオプションによって異なります。

*本カタログ内の仕様・装備品は絶え間ない技術改良により予告なく変更する事があります。
*本カタログは全世界に向けて発行されているものを使用しているため、国内向けの仕様、数値、標準仕様、オプション品については弊社支社・営業所へお問合せください。
*いくつかの安全ガード、保安部品は撮影のため外されている事がありますのでご了承ください。

■ プログラム可能電子計量機

型式: DG500



■ リモートディスプレイ

型式: W-R



■ オーガー厚み 20mm(通常15mm)

型式: DUNKER-SA20MM-A : T1-80B/100B/120SB用
DUNKER-SA20MM-B : T1-120LB/140B用
DUNKER-SA20MM-C : T1-170B/200B用
DUNKER-SA20MM-D : T2-160B/180B用

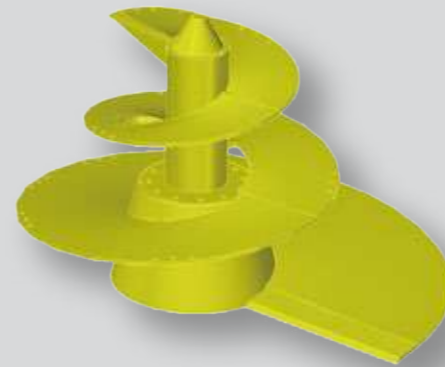

■ エクステンション

型式: DUNKER-EC65CM-A 幅 800mm 長さ 650mm
型式: DUNKER-EC90CM-A 幅 800mm 長さ 900mm



■ ボルト留めヘイリング (T1用)

型式: DUNKER-TR-A
T1-80B/100B/120SB用



STORTI



エム・エス・ケー農業機械株式会社

本社 〒061-1405 北海道恵庭市戸磯193番地8 ☎0123-33-3100

道央 ☎0123-82-1000
倶知安 ☎0136-23-2232
八雲 ☎0137-64-3121
富川 ☎01456-2-2831
士別 ☎0165-29-8130
富良野 ☎0167-39-2260
豊富 ☎0162-82-1235

東部 ☎0156-22-2411
南部 ☎01558-6-3639
北部 ☎0155-62-2455
中部 ☎0155-62-2455
美幌 ☎0152-73-1121
斜里 ☎0152-23-3813
紋別 ☎01586-5-3855

中標津 ☎0153-72-2608
標茶 ☎015-485-2972
青森 ☎0176-27-3106
岩手 ☎0195-70-2900
仙台 ☎022-344-3181
福島 ☎024-963-2236
茨城 ☎0298-23-3424

栃木 ☎0287-63-8435
西関東 ☎0279-30-5581
千葉 ☎043-445-3621
長野 ☎0267-91-2121
松本 ☎0263-58-0702
富士宮 ☎0544-28-5058
名古屋 ☎0566-99-7200

羽島 ☎0584-65-0180
津山 ☎0868-28-7720
三次 ☎0824-63-5229
九州北 ☎0952-51-2488
大分 ☎097-588-1491
熊本 ☎096-292-0115
球磨 ☎0966-38-3671

宮崎 ☎0986-38-2448
鹿児島 ☎099-294-3030
大隅 ☎0994-62-4088

弊社ホームページ

<https://www.mskfm.co.jp/>



MSK YouTube チャンネル

/ エム・エス・ケー農業機械



MSK Instagram 公式アカウント

@mskfarmmachinery



MSK X 公式アカウント

X @mskfm_corp

